

NORDIC[®]

100 E-SCOOTER **SVENSK BRUKSANVISNING**

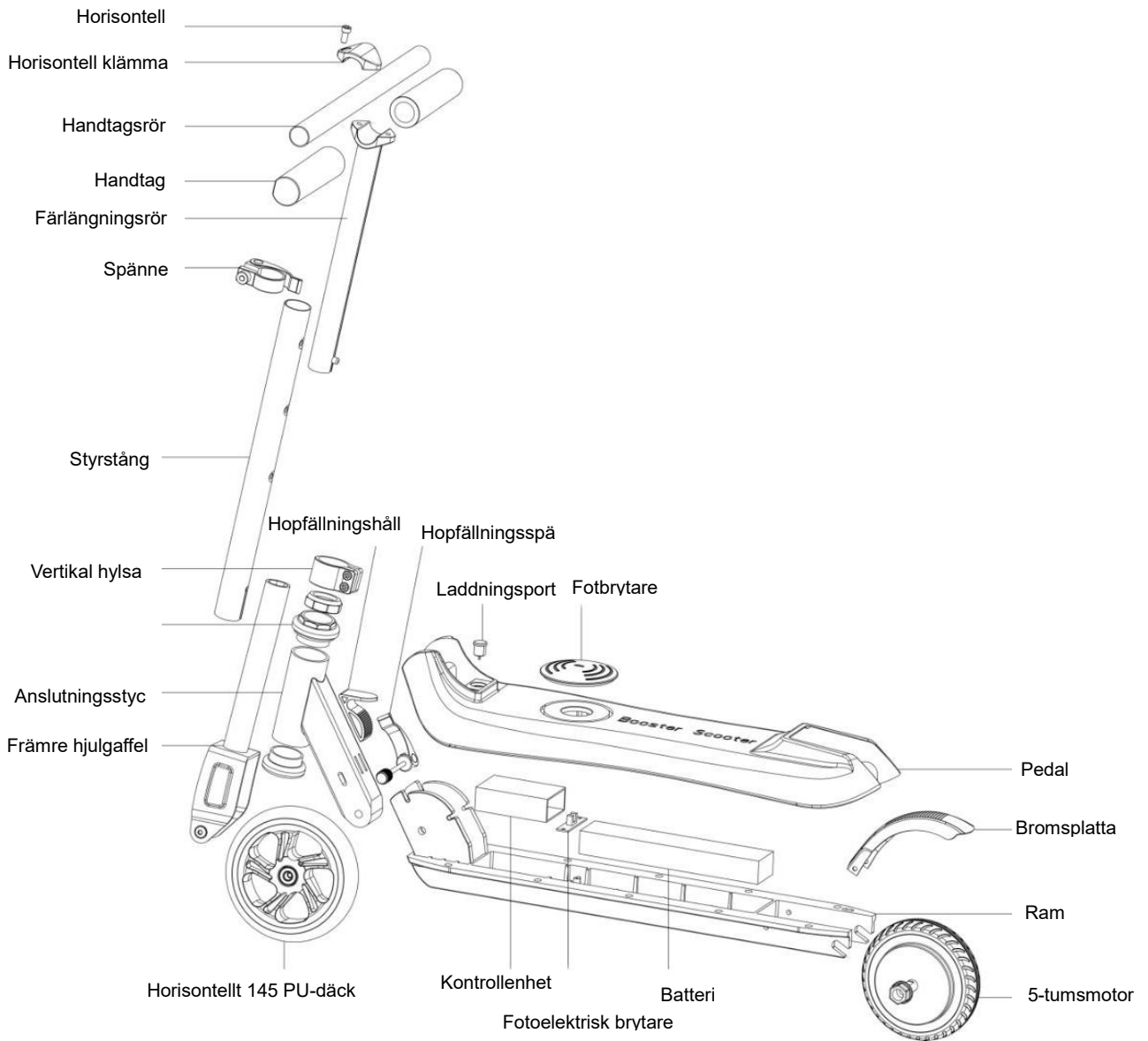

PRODUKTDELAR



Montering av skoter

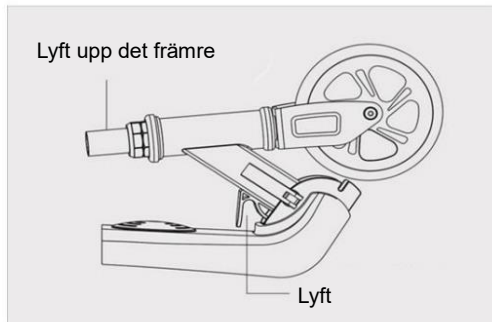

Använd ena handen till att lyfta hoppfällningshandtaget och den andra till att lyfta det främre oaxelröret tills du hör ett klick.

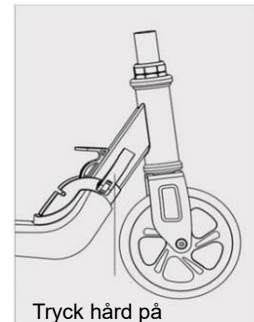

Tryck hård på hoppfällningslåset. Hoppfällningslåset justerar stramheten.

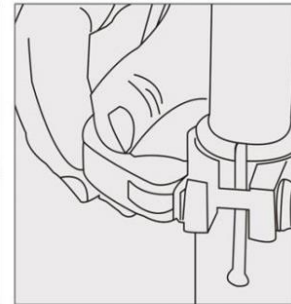
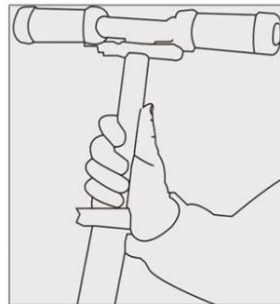
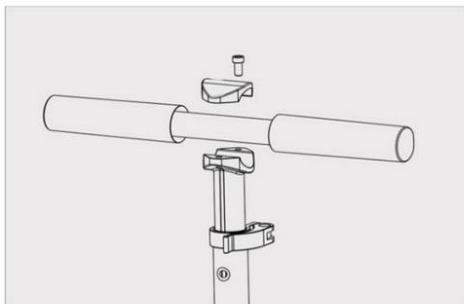

Hopfällning av skoter

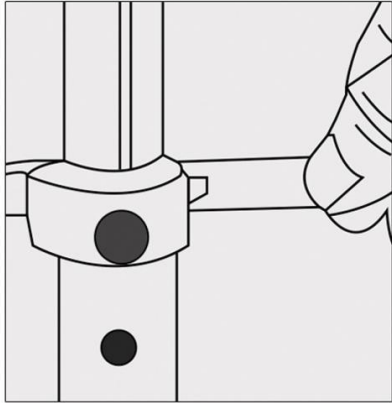

Lossa spännnet.

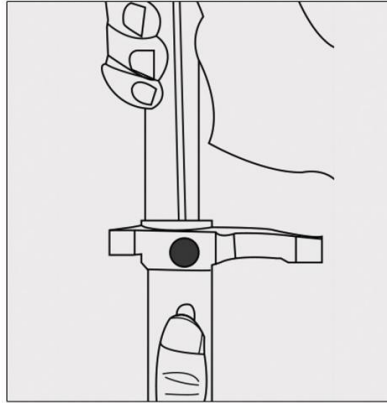

Tryck på justeringsknappen för att justera förlängningsröret till den lägsta nivån.

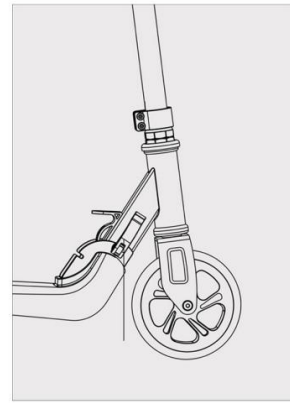

Loss hopfällningsspännnet.

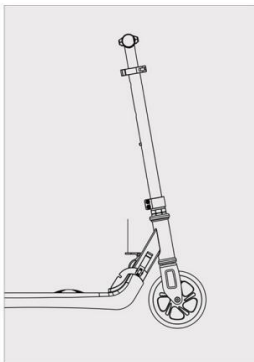

Lyft hopfällningshandtaget och dra styrstängan bakåt tills du hör ett klick.

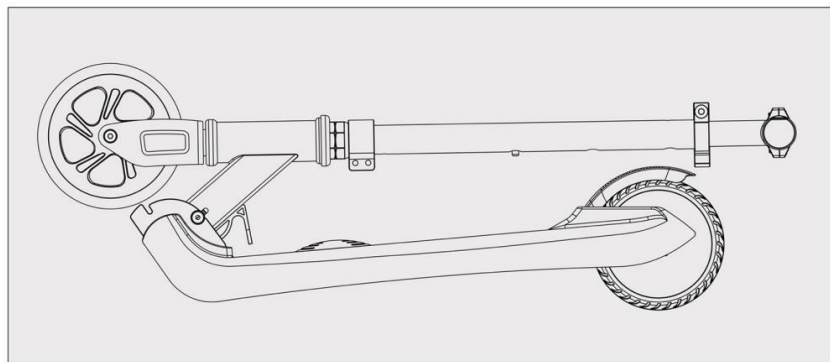

Skotern är nu hopfälld.

Drift

1. Håll i handtaget med båda händerna och skjut försiktigt framåt. Du hör snart att skotern startar.

Skoterns ljudsignal betyder något av följande:

- a. Om skotern står stilla, och du skjuter den försiktigt framåt, markerar ljudsignalen att strömmen slås på.
 - b. Om skotern avger en ljudsignal medan du använder en fot till att skjuta igång den innebär det att motorn är igång och du kan placera foten på pedalen.
 - c. Om skotern avger en ljudsignal när du under användning trycker en fot mot den bakre hjulbromsen innebär det att motorn har stannat.
 - d. Om skotern avger en kontinuerligt ljudsignal innebär det att batterinivån är låg och att batteriet måste laddas.
2. Håll i handtaget med båda händerna, placera ena foten på fotbrytaren och den andra på den bakre pedalen för att accelerera. När skotern avger en ljudsignal kan du placera den andra foten på pedalen.
 3. Om du behöver sänka hastigheten sätter du en fot på den bakre hjulbromsen. Släpp bromsplattan när hastigheten har sjunkit till önskad nivå för att behålla den hastigheten.
 4. Om du behöver stanna sätter du en fot på den bakre bromsplattan. När du hör en ljudsignal från skotern trycker du på bromsplattan tills skotern stannar.

Obs! Ena foten måste alltid vara placerad på strömbrytaren för att skotern ska förbli igång. Skotern stängs av automatiskt efter att ha stått stilla i tio sekunder. Motorn startar inte om användaren inte står på strömbrytaren. Motorn startar inte om skotern inte står på ett underlag. Motordriften slås på när hastigheten når 5 km/h

Förhållningsregler

1. Den här produkten är endast avsedd för användning av ett barn åt gången. Den är *inte* avsedd att användas av vuxna eller två personer samtidigt. Barn får endast använda produkten under vuxnas tillsyn.
st
2. Använd hjälm och annan skyddsutrustning när du använder den här apparaten.
3. Använd inte apparaten på platser där det är osäkert att framföra motordrivna fordon.
4. Första gången du använder apparaten måste du öva på en öppen yta. Bekanta dig med apparaten och hur man svänger, bromsar och stannar.
5. Utför inga farliga trick och använd inte apparaten utan att hålla i handtaget med båda händerna när skotern är igång. Håll fötterna på pedalen.
6. Försök inte ta dig över steg som är högre än tre centimeter – det kan medföra skada på skotern eller användaren.
7. Sänk hastigheten eller stanna helt om du stöter på ojämnt underlag.
8. Se till att höjden på styrcången är inställd på en behaglig nivå för användaren.
9. Använd inte apparaten på hala underlag, till exempel is eller olja.
10. Använd inte apparaten i temperaturer lägre än -5 °C.
11. Använd inte apparaten på underlag som lutar mer än fem grader. För lutningar på mer än fem grader krävs pedalassistans.
12. Sänk inte ned apparaten i vatten djupare än fem centimeter – det kan leda till skador på apparatens elektriska komponenter.
13. Undvik att använda apparaten i ogynnsamma väderförhållanden, till exempel regn, snö och kraftig vind – det kan skada apparaten.
14. Apparaten måste laddas minst en gång i månaden. Om apparaten laddas ur het måste den laddas en gång i veckan.

Batteri och laddning

Litiumbatteri

1. Ladda batteriet till full kapacitet första gången du laddar enheten.
2. För att undvika skador på batteriet, ställ in enheten att ladda omedelbart efter att enhetens ljud indikerar att batterinivån är låg.
3. Om du inte använder enheten på ett tag, ladda den minst en gång i månaden.
4. Om batteriet inte har använts på länge och batterinivån är lägre än batteriets skyddsstatus, kan det inte längre användas. Kontakta din återförsäljare omedelbart.
5. Ladda inte batteriet inomhus
6. Var alltid närvarande
7. Ladda inte på natten utan tillsyn

Obs! Batteriskador som beror på vatten, stötar eller andra extraordinära faktorer täcks inte av produktgarantin.

Laddare

1. Den medföljande laddaren har ett inbyggt överladdningsskydd som ser till att apparaten slutar ladda precis innan batteriprocenten når den maximala nivån. Skador på beror på extraordinära faktorer, till exempel vatten eller stötar, täcks inte av produktgarantin.
2. Öppna laddningsskyddet på pedalen och anslut laddaren till laddningsporten på apparaten.
3. Anslut laddaren till ett eluttag (100–240 V växelström).
4. När apparaten laddar lyser laddningslampan rött. Apparaten är färdigladdad när lampan lyser grönt.
5. Ladda apparaten i torra och ventilerade utrymmen.

Underhåll

1. Hjul

Produkten är utrustad med däck som är slittåliga och inte behöver pumpas. Däcken måste bytas när det uppstår uppenbart slitage eller skador. Kontakta din återförsäljare om du behöver byta däck. Kontrollera apparaten avseende lösa skruvar och dra åt dem om det behövs.

2. Batteri

Litiumbatteriet kan laddas minst 500 gånger och generellt över 600 gånger vid normalt bruk. Om du endast kan använda maskinen hälften så mycket som när den var ny rekommenderas det att du byter till ett nytt litiumbatteri.

3. Dagligt underhåll

Förvara inte apparaten för länge i varma och soliga eller blöta utrymmen. Se till att hålla apparaten ren.

Innehåll i förpackningen

Innehåll	Antal
Skoter	1
Laddare	1
Bruksanvisning	1
Verktyg	1

VIKTIGT GÄLLANDE SERVICE

Kontakta Mylnas servicecenter om det skulle uppstå andra problem av något slag. Vi ser gärna att du kontaktar oss innan du kontaktar butiken så att vi kan hjälpa dig på bästa möjliga sätt.

Besök vår hemsida www.mylناسport.se – här hittar du information om produkterna, bruksanvisningar, kontaktformulär för att nå oss och för att beställa reservdelar. Genom att fylla i formuläret ger du oss den information vi behöver för att kunna hjälpa dig på bästa möjliga sätt.